

重い照明器具の取付方法 (3)



株式会社 ブルートゥリー
〒158-0097 東京都世田谷区用賀 1-7-20
TEL: 03-5797-9300 FAX: 03-5797-9350

取付には電気工事士の資格が必要です。電気工事店にご依頼下さい。

この照明器具は、照明器具の重さに十分耐えられる建物の構造体に直接取付けて下さい。下記は取付方法の一例を示します。建物の構造が下記例と異なる場合も、本取付方法を参考に同等の取付けを行って下さい。作業を行う前に電源ブレーカーを必ず遮断して下さい。



取付部の強度が不十分な場合器具落下の原因になります。

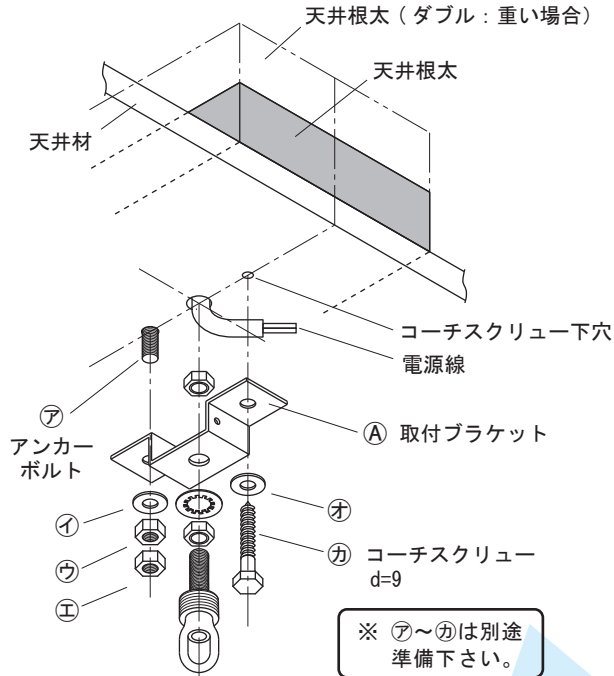

※ アンカーボルトがない場合は、コーチスクリュー2個で取付けます。

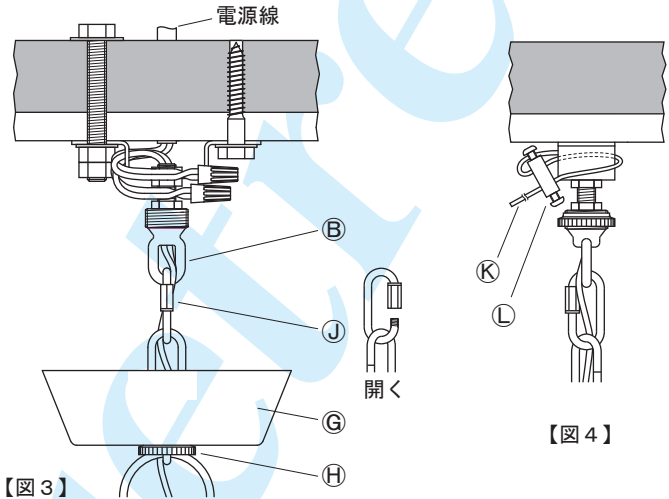
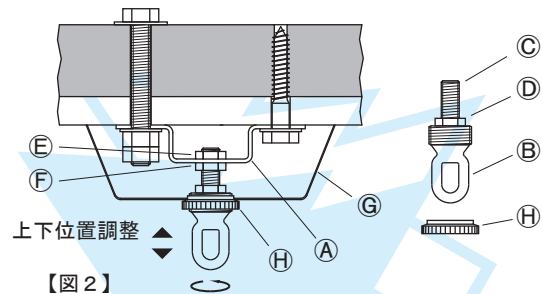
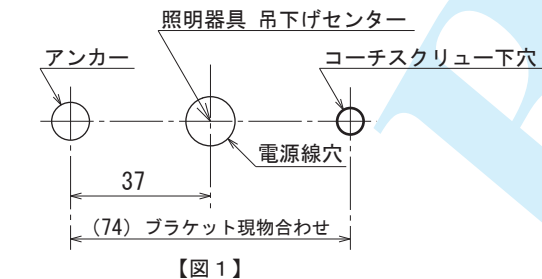

【図1】のように、コーチスクリュー下穴を開けます。コーチスクリュー下穴は実際に使うコーチスクリュー②の径にあった下穴を開けます。取付ブラケット①をアンカーボルト①にワッシャー④とナット⑤⑥で取付け、ワッシャー④とコーチスクリュー②で固定します。

【図2】チェーンホルダー③にニップル③を終点まで挿入し、ナット④でしっかりと固定します。ニップル③を取付ブラケット①に挿入しナット⑤⑥で仮固定します。キャノピ⑦をチェーンホルダー③に通し装飾ナット⑧で仮固定します。キャノピ⑦と天井の隙がなくなるようにチェーンホルダー③を回転して、チェーンホルダー③とニップル③の上下位置を調整します。調整を終えたら、装飾ナット⑧とキャノピ⑦をはずし、ナット⑤⑥で取付ブラケット①とニップル③をしっかりと固定します。

【図3】チェーンの一端をリングキャッチ④で照明器具に付け、装飾ナット⑧とキャノピ⑦をチェーンに通します。チェーンの另一端をリングキャッチ④でチェーンホルダー③に付けます。リングキャッチ④を閉じます。照明器具の電線をチェーン・装飾ナット⑧・キャノピ⑦・チェーンホルダー③・ニップル③に通し、ニップルの先端から出します。(ニップル③が管ではなくボルト仕様の場合は、キャノピ⑦の穴から電線を通します。)電線の結線方法[下図]に従い、電源線と照明器具の電線を結線します。キャノピ⑦をチェーンホルダー③に装飾ナット⑧で固定します。

【図4】ワイヤー⑧が付いている場合は、ワイヤー⑧を取付ブラケット①に巻き、ワイヤーストッパー⑨でしっかりと固定します。照明器具の重さはチェーンで支えるようにし、ワイヤー⑧には荷重がかからないように少しのたるみを持たせます。(ワイヤーは万一の場合の保険です)

本体の組立て方は、各照明器具の説明書を参照して下さい。

電線の結線方法

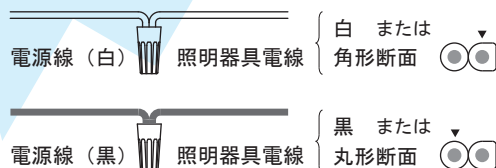

ねじ込み形コネクタが同梱されている場合

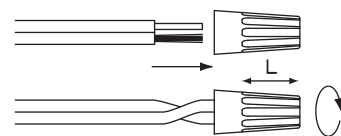

電線被覆のはぎ取り長さ: L
電線をコネクタに差込み、コネクタが動かなくなるまで締め付けます。コネクタから電線を軽く引張り、電線が外れないか確認します。